



Rider técnico | Teatro Sesc-Senac Pelourinho

Espaços do Teatro

01 Arena (anfiteatro) – Até 400 pessoas.

01 palco italiano (sala principal) – 200 lugares fixos e 20 móveis.

01 foyer.

01 café-bar.

06 camarins.

MEDIDAS - SALA PRINCIPAL

Proscênio: 9,82m.

Pé direito: 4,28m.

Altura boca de cena: 3,43m.

Largura boca de cena: 8,75m.

Profundidade (boca de cena ao CICLORAMA): 7,00m.

SISTEMA DE PROJEÇÃO

Telão: 3,10m de largura e 2,50m de altura.

Projetores: 1 de 2.500 LUMENS e 1 de 5.000 LUMENS.

SISTEMA DE SONORIZAÇÃO SALA PRINCIPAL

01	MESA DE SOM DIGITAL - YAMAHA 01V96CMi
01	CONVERSOR ANALÓGICO DIGITAL BEHRINGER ADA 8000
02	CAIXAS LEACS 1000W RMS 2X15" e DRIVER PA
02	CAIXAS SUBGRAVE ATTACK VRS1810A 1000W RMS -
08	CAIXAS DE RETORNO STANER HXS 500A 350W RMS (SPOT DE CHÃO)
06	CAIXAS ATIVA QSC K12 1000W RMS (SPOT DE CHÃO)
02	MULTICABOS DE 20 VIAS (SANTO ANGELO)
01	MULTICABOS SUB SNAKE DE 12 VIAS (SANTO ANGELO)
01	MULTICABOS 08 VIAS (SANTO ANGELO)
20	CABOS PARA MICROFONES (SANTO ANGELO)
05	CABOS PARA INSTRUMENTOS (SANTO ANGELO)
10	PEDESTAIS DE MICROFONE
01	LEITOR DUPLO DE CD/USB DENON D4500MK2



SISTEMA DE ILUMINAÇÃO

REFLETORES	VOLTAGEM	WATTS	MARCA	QUANTIDADE	ACESSÓRIOS	GRAU	FOCO
FRESNEL	220 V	1000 W	ALTMAN	10	PORTA GEL E BARN DOOR		
PLANO CONVEXO (PC)	220 V	1000 W	TELEM	10	PORTA GEL E BARN DOOR		
SET LIGHT	220 V	1000 W	ALTMAN	2	PORTA GEL		
PEAN BEAN	220 V			6	PORTA GEL		
ELIPSOIDAL	220 V	1000 W	TELEM	5	PORTA GEL, FACA, IRIS, PORTA GOBO		
ELIPSOIDAL	220 V	650 W	ALTMAN	12	PORTA GEL , FACA E PORTA GOBO	36º	
PAR	220 V				PORTA GEL		1
PAR	220 V			12	PORTA GEL		1
PAR	220 V				PORTA GEL		2
PAR	220 V			20	PORTA GEL		2
PAR	220 V			36	PORTA GEL		5



SISTEMA DE ILUMINAÇÃO - CONTINUAÇÃO

	QUANTIDADE	ACESSÓRIOS
DIMER DIGITAL ADB MICRORACK DMX - 2000 POR CANAL	7	
MESA ETC ION	1	48 SUBMASTERES, 2 MONITORES DE 15", DMX 1024
TORRES	6	
*VARAS DE ILUMINAÇÃO	5	9 LINHAS INDEPENDENTES MAIS 3 PARALELOS, 4 VARAS NO PALCO E 1 DE FRENTE
*NICHO	2	3 LINHAS POR NICHO
CHÃO	3	4 LINHAS PARALELAS EM CADA PONTO
VARA DE CENÁRIO MOVEL	8	
VARA DE CENÁRIO FIXA	3	

- * NÃO NOS RESPONSABILIZAMOS PELO FLUIDO DE FUMAÇA. UTILIZAMOS FLUIDO ROSCO.
- * VARA PALCO LINHAS DE 1 a 48 SENDO 2, 4, 6, 14, 16, 18, 26, 28, 30, 38, 40 E 42 PARALELAS
- * VARA FRENTE LINHAS DE 49 a 66 SENDO 50, 52 E 54 PARALELOS
- * LINHAS DO NICHO: 67 a 72





RIDER TÉCNICO | ARENA SESC-SENAC PELOURINHO

EQUIPAMENTOS DE LUZ

Quantidade	Descrição
48	REFLETORES PAR 48 (#5)
03	DIMMER ADB MICRORACK
01	MESA DE ILUMINAÇÃO ADB MODELO TANGO 24 CANAIS

SISTEMA DE SONORIZAÇÃO ARENA

(Equipamentos básicos e fixo)

Quantidade	Descrição
01	MESA DE SOM ANALÓGICA COM 16 CANAIS - STANER
01	EQUALIZADOR GRÁFICO MODELO 230 - ALESIS
01	PROCESSADOR MICROVERBER 4 - ALESIS
01	PROCESSADOR MULTIEFEITOS BEHRINGER
02	AMPLIFICADORES – MOD. TIP 2000 TECHVOX (POTÊNCIA)
01	MULTICABO DE 12 VIAS (FIXO)
01	CD PLAYER GRADIENTE
02	CAIXAS PASSIVA RCF 2x12”(SPOT DE CHÃO)

(Equipamentos para show)

Quantidade	Descrição rider som para show
01	MESA DE SOM DIGITAL - YAMAHA 01V96CMi
01	MESA BEHRINGER 802 EURORACK
01	CONVERSOR ANALÓGICO DIGITAL BEHRINGER ADA 8000
01	CROSS OVER DIGITAL BEHRINGER DCX2496
02	EQUALIZADORES ESTÉREOS (31 BANDAS) CICLOTRON – CGE 2313
01	EQUALIZADRO 31 BANDA ESTÉREO BEHRINGER
01	RACK MOD. 700 MM - IBOX DE METAL PRETO
02	MULTICABOS DE 20 VIAS (SANTO ANGELO)
01	MULTICABOS SUB SNAKE DE 12 VIAS (SANTO ANGELO)
02	MULTICABOS DE 08 VIAS (SANTO ANGELO)



25	CABOS PARA MICROFONES (SANTO ANGELO)
08	CABOS PARA INSTRUMENTOS (SANTO ANGELO)
01	MICROFONE S/ FIO – SHURE SM58
01	MICROFONE S/ FIO – SENNHEISER e835
01	MICROFONE S/FIO AUDIO-TÉCNICA
15	MICROFONES COM FIO – SAMSON Q8
04	MICROFONES COM FIO – SHURE SM58
02	MICROFONES AKG P170 (CONDENSER)
04	MICROFONES BEHRINGER C4 (CONDENSER)
01	KIT SHURE PGA DRUMK 7 PARA BATERIA
01	KIT KARSECT K7-C PERCUSSÃO E BATERIA
08	CAIXAS ATTACK LINE VRS112A 800W RMS PA LINE ARRAY
04	CAIXAS SUBGRAVE ATTACK VRS1810A 1000W RMS
06	CAIXAS ATIVA QSC K12 1000W RMS (SPOT DE CHÃO)
01	POTÊNCIA STANER PARA CAIXA ACÚSTICA
15	PEDESTAIS DE MICROFONE
04	PEDESTAIS DE MICROFONE PÉ DE FERRO
04	PEDESTAIS CURTOS DE MICROFONE
04	GARRAS/CLAMP P/ MICROFONE
05	DIRECT BOX ATIVOS BEHRINGER ULTRA DI-100
02	DIRECT BOX PASSIVO WHIRLWIND IMP2
01	AMP COMBO P/ CONTRA BAIXO BUGERA BTX300 (4x10" E 1x 15")
01	COMBO P/ GUITARRA MARSHAL MG102 (2X12)
01	CD PLAYER PIONEER CDJ 200

PLANTA BAIXA: ARENA DO TSSP

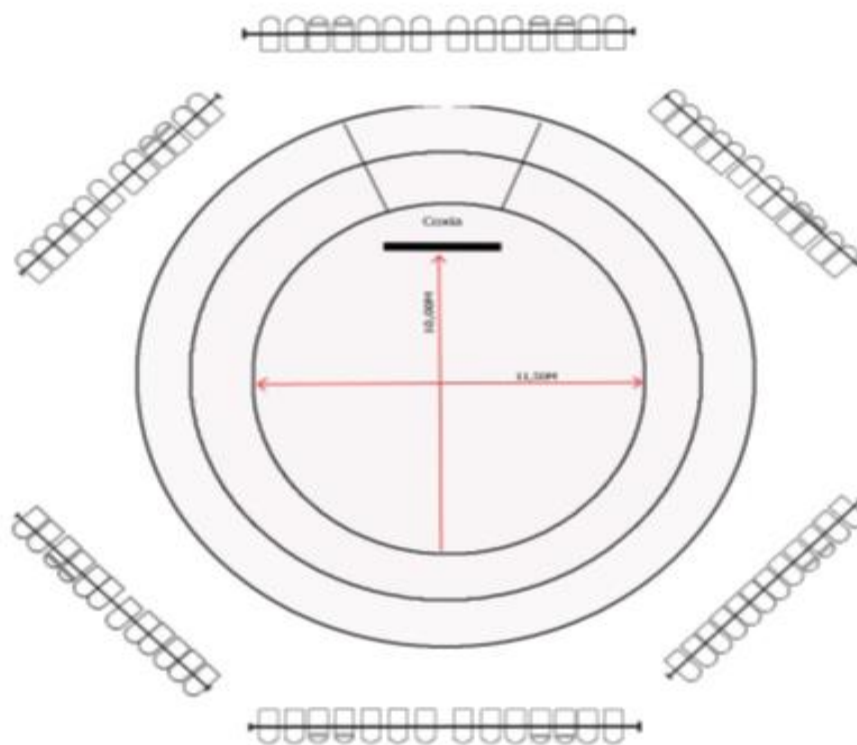

DIMENSÕES DA ARENA

Distância entre as torres:

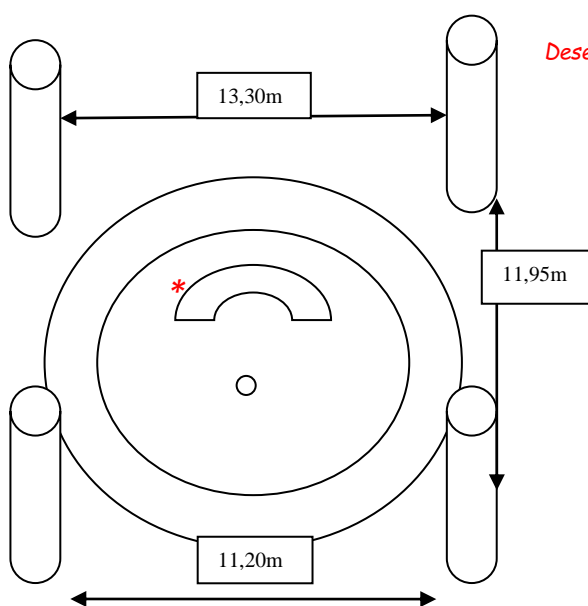

Desenho meramente ilustrativo

* Parede da Coxia: Altura – 2,65m; Largura – 3,65m.

Os pontos de AC do camarim são 110v e na Arena temos 110 e 220v.

As caixas de PA ficam penduradas nas torres de iluminação próximas a coxia e abaixo delas os subgraves.

Altura das torres: 3,95m (do chão até a vara de suporte dos refletores).

